

MOBILE GEAR

金型・機器搭載用／モバイルギア(可塑化・計量・射出ユニット)



〒142-0064 東京都品川区旗の台3-14-5 株式会社 新興セルビック TEL 03-3785-7800 FAX 03-3785-7899

SHINKO SELBIC.COM

Product NO 69(02.2011) sellbic factory

MOBILE GEAR

金型・機器搭載用／モバイルギア(射出ユニット)



高効率減速器【セルクロイド】

- ここが独創。

特徴

- フラットスクリュー搭載
- セルクロイド搭載オリジナルサーボシリンダー
- ホットランナー標準搭載(熱可塑)
- コールドランナー標準搭載(熱硬化)
- 超精密射出:回転位置制御(新開発)

対応素材

- 熱可塑性樹脂: PC LCP PA PBT Peek Elastomer HotMelt etc
- 熱硬化性樹脂: シリコン ゴム etc

- もう一つの切り口

開発の背景

2004年開発の射出成形機の開発上市から7年。この可塑化・計量／射出部をユニット化しました。

- 金型に取り付けて2次成形(2色／異材)
- ロボットに取り付けてピンポイント成形
- マシニングセンター主軸側面に取り付けて封止成形
- プレス機(金型)に取り付けてフープ成形

【3条スクリュー】

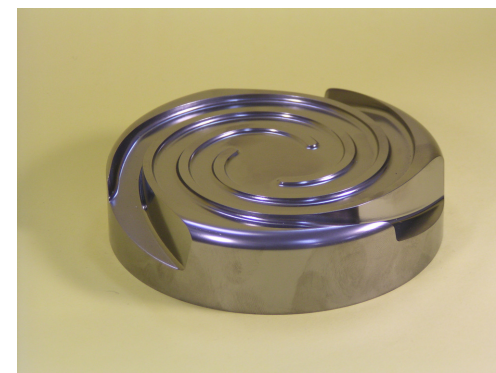

SHINKO SELBIC.COM

Product NO 69(02.2011) sellbic factory

MOBILE GEAR

金型・機器搭載用／モバイルギア(射出ユニット)横置用

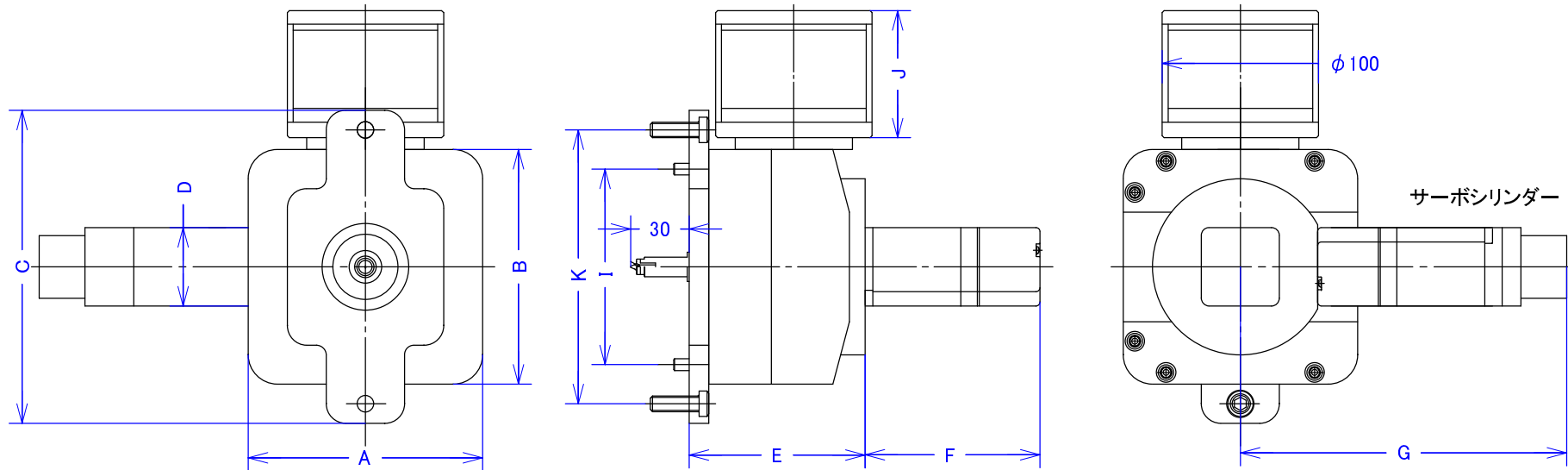

Type	A	B	C	D	E	F	G(射出容量)	I	J	K	M	装置重量(射出容量)
06 Mobile Gear	120	120	160	40	90	89.5	167mm(1.0cc)	100	60~	140	M8	7.5kg(1.0cc)
08 Mobile Gear	160	160	200	80	105	85	245mm(3.0cc)/305mm(6.7cc)	140	100~	180	M10	15kg/18kg

予告無く変更する事があります。

SHINKO SELLBIC.COM

Product NO 69(02.2011) sellbic factory

MOBILE GEAR

金型・機器搭載用／モバイルギア(射出ユニット)縦置用

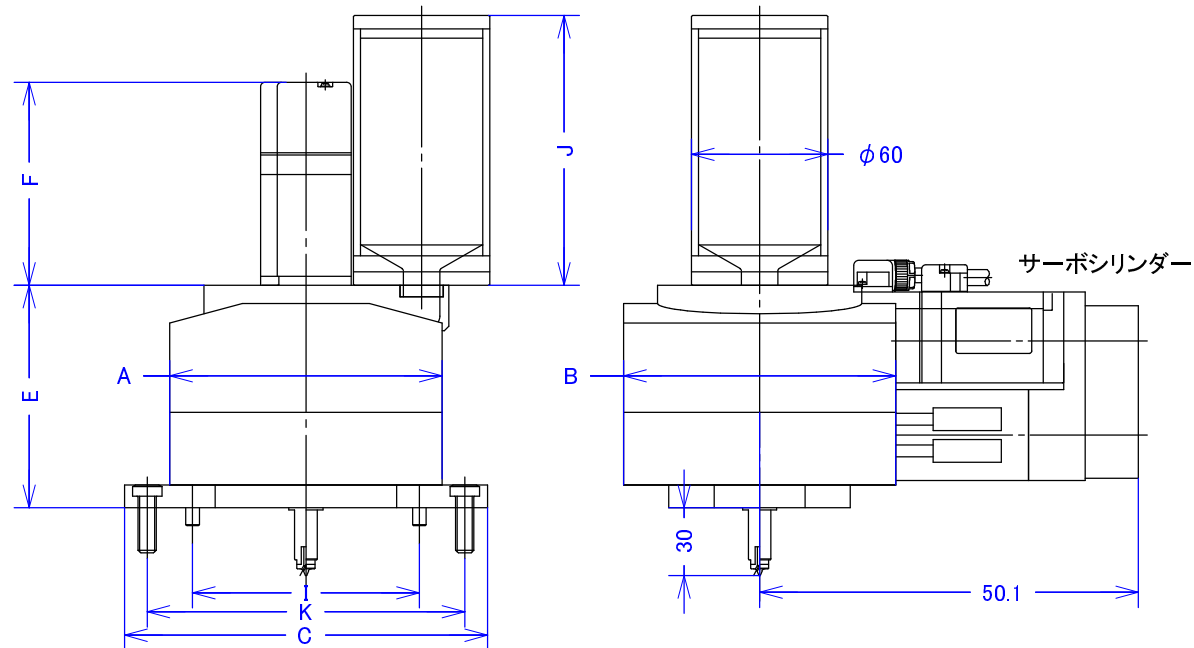

Type	A	B	C	D	E	F	G(射出容量)	I	J	K	M	装置重量(射出容量)
06 Mobile Gear	120	120	160	40	98	98.5	167mm(1.0cc)	100	100~	140	M8	7.5kg(1.0cc)
08 Mobile Gear	160	160	200	80	115	85	245mm(3.0cc)/305mm(6.7cc)	140	115~	180	M10	15kg/18kg

予告無く変更する事があります。

SHINKO SELLBIC.COM

Product NO 69(02.2011) sellbic factory

MOBILE GEAR

Micro Probe / ホットランナー & チップホルダー 熱可塑性樹脂 / (熱硬化性樹脂)

マイクロプローブと交換用チップ

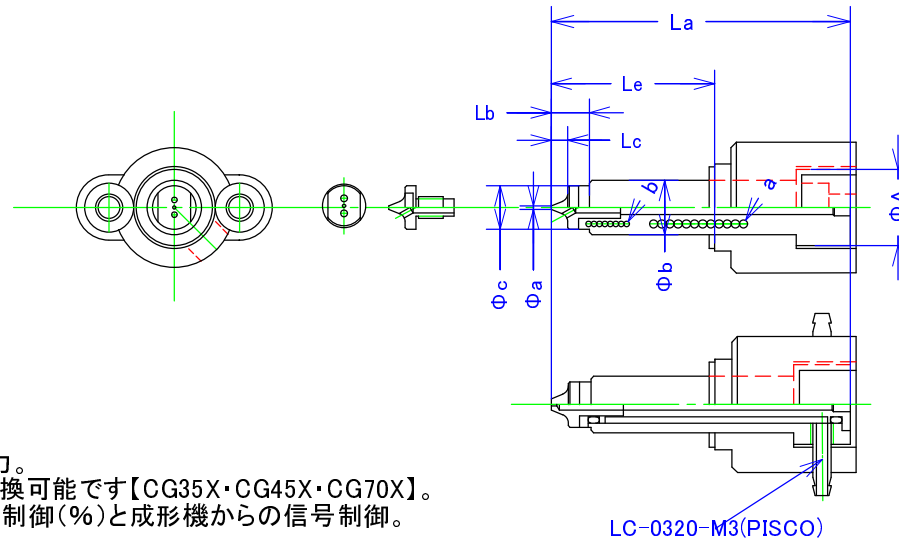

■ ここが独創。

4 要素

- 世界最小独立2点制御。
 - 脅威の0°C~450°C温度制御能力。
 - マイクロプローブ先端チップは交換可能です【CG35X・CG45X・CG70X】。
 - プローブ先端の温度制御は出力制御(%)と成形機からの信号制御。
- ※ 熱硬化性樹脂ご相談下さい。

※ チップ 6ヶ入り1セット / (phi aが指定できます。) 価格 36000円

TYPE	phi a	phi A	phi b	phi c	La	Lb	Lc	Ld	Le	a	b	温度(Max)	価格
CG55X	0.3~3	14	10	8	55	10	3	8	(30)	100W	20W	430°C	150,000
CG65X	0.3~5	14	10	8	65	10	3	8	(30)	100W	20W	430°C	150,000

SHINKO SELLBIC.COM

Product NO 46(081998) sellbic factory

MOBILE GEAR

モバイルギア／金型・機器取付加工参考

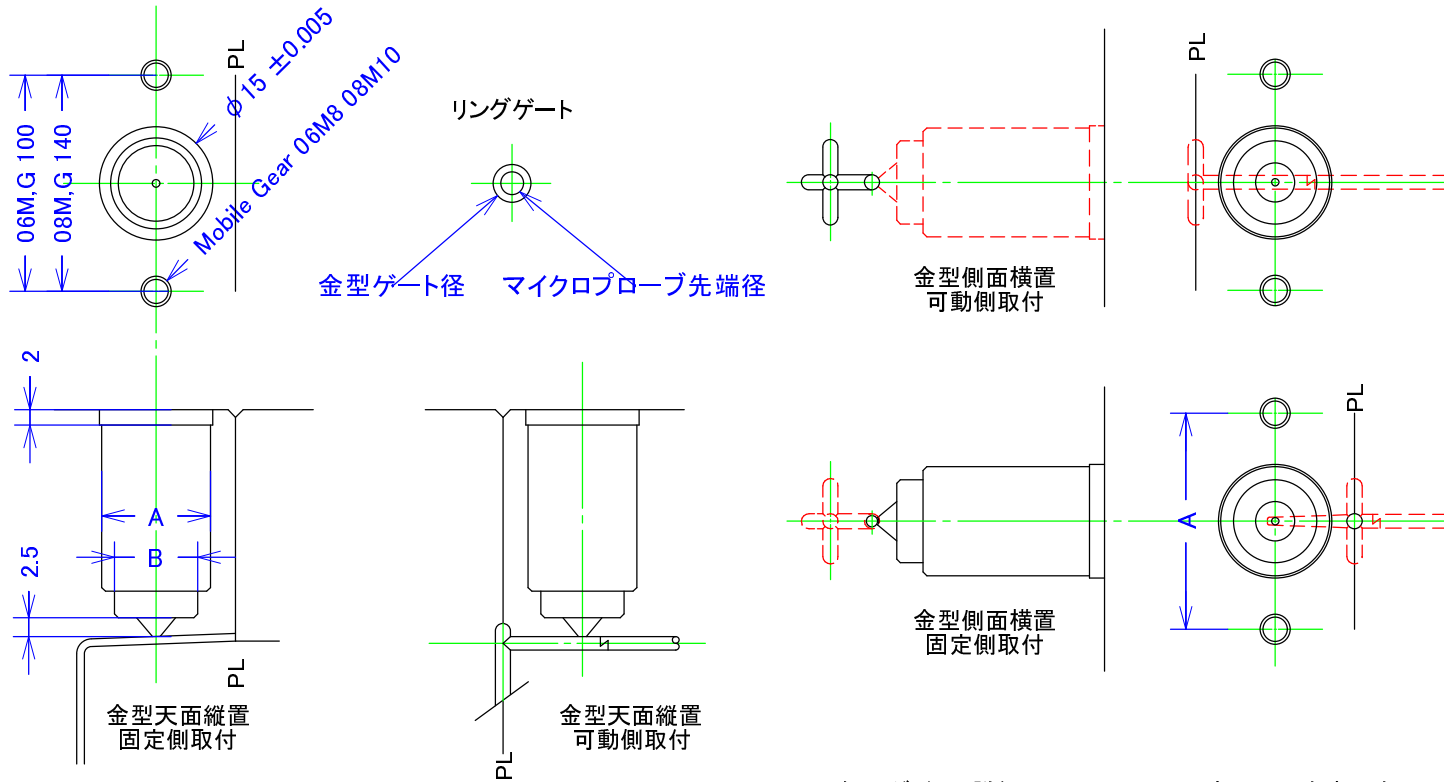

※ A,B寸法及びリングゲート詳細は Micro Probe／金型加工参考図参照の事。

SHINKO SELLBIC.COM

Product NO 69(03.2011) sellbic factory

MOBILE GEAR

金型・機器搭載用／モバイルギア(射出ユニット)

(特注射出ユニットご相談下さい。)

	06 Mobile Gear-20	08 Mobile Gear-40	08 Mobile Gear-60
射出圧力(プランジャー径)	3155kg(φ 6)／1775kg(φ 8)	2120kg(φ 10)	3052kg(φ 10)／2120kg(φ 12)
射出容量(プランジャー径)	0.56cc(φ 6)／1.0cc(φ 8)	3.14cc(φ 10)	4.71(φ 10)／6.78cc(φ 12)
射出速度(プランジャー移動)	0～60mm/sec	0～80mm/sec	0～80mm/sec
プランジャーストローク	0～20mm	0～40mm	0～60mm
フラットスクリュー	φ 60X20mm	φ 80X25mm	φ 80X25mm
ホットランナー	CG45X	CG45X	CG45X
パワー制御(駆動系)	セルクロイド	セルクロイド	セルクロイド
サーボモータ	150W(可塑化)X150W(射出)	400W(可塑化)X400W(射出)	400W(可塑化)X600W(射出)
消費電力(除く加熱)	150W	400W	450W
電源	AC100V	AC200V	AC200V
本体重量	6.5kg	12kg	13.5kg

予告無く変更する事があります。

TEL 03(3785)7800/FAX 03(3785)7899 142-0064 東京都品川区旗の台3-14-5

URL <http://www.sellbic.com>

Product NO 69(02.2011) sellbic factory